



 **BRITA**

Kullanım Kılavuzu

Upute za uporabu

Navodila za uporabo

إرشاد الاستخدام

Instruction for use



Kullanım Kılavuzu

Upute za uporabu

Navodila za uporabo

إرشاد الاستخدام

Instruction for use

Kullanım Kılavuzu

Upute za uporabu

Navodila za uporabo

إرشاد الاستخدام

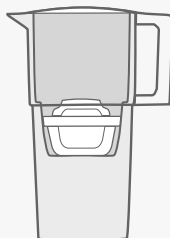

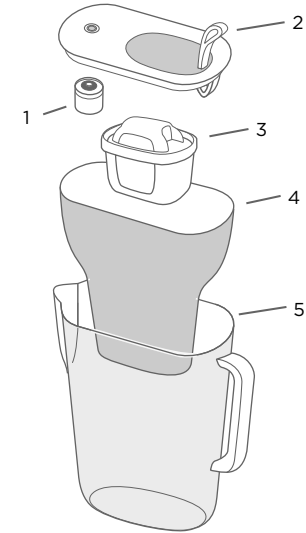
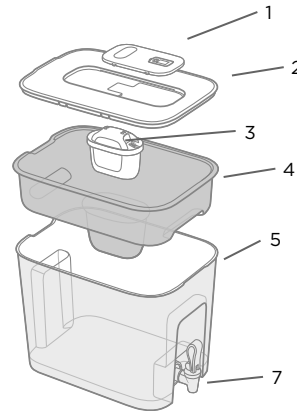
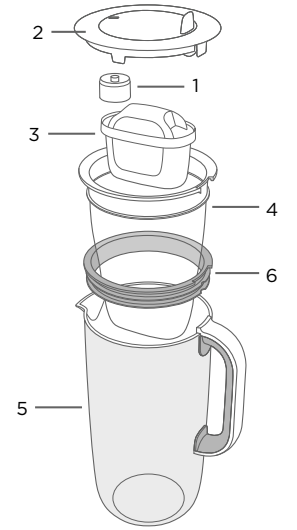
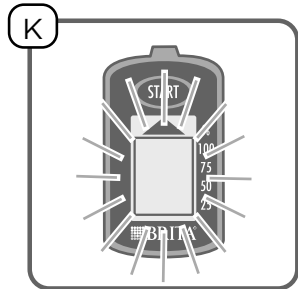
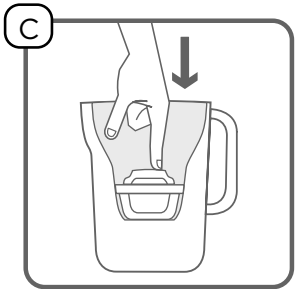
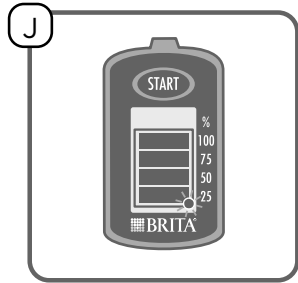
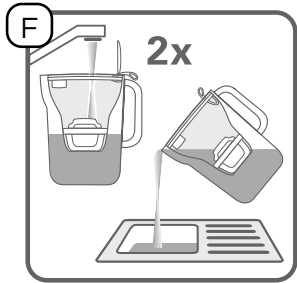
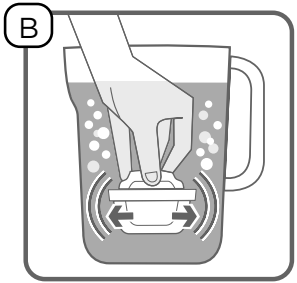
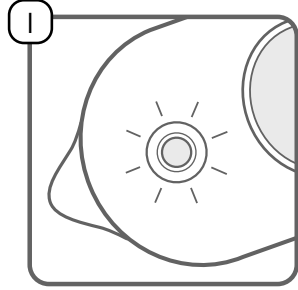
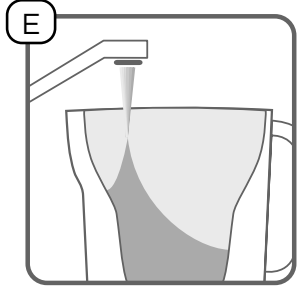
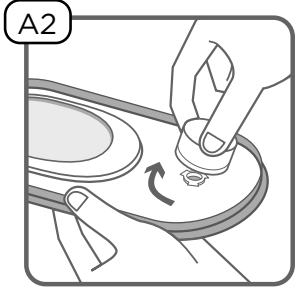
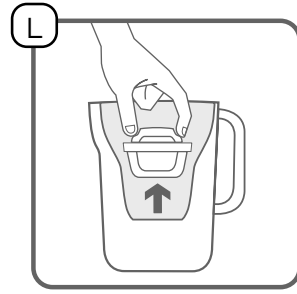
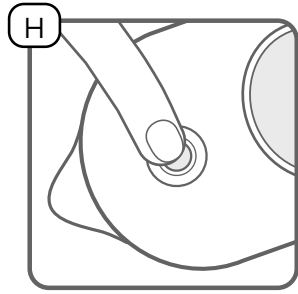
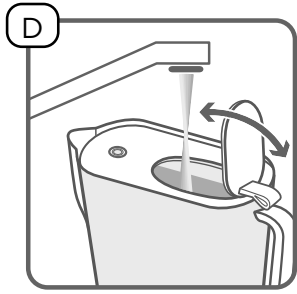
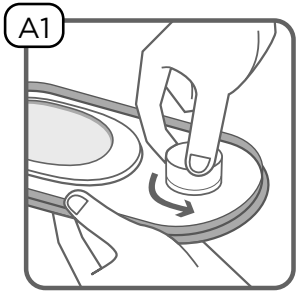

- TR**
1. Su filtresi deęiřtirme gstergesi
 2. Kapak
 3. MAXTRA PRO su filtresi
 4. Huni
 5. Srahi / Hazne
 6. Silikon sızdırmazlık halkası
 7. Musluk aęzı

- HR**
1. Indikator zamjene filtra za vodu
 2. Poklopac
 3. Filtrar za vodu MAXTRA PRO
 4. Lijevak
 5. Vrc/spremnik
 6. Silikonski brtveni prsten
 7. Slavina

- SI**
1. Indikator za zamenjavo vodnega filtra
 2. Pokrov
 3. Vodni filter MAXTRA PRO
 4. Lijak
 5. Vrc/posoda
 6. Silikonsko tesnilo
 7. Pipica

- AR**
1. مؤشر استبدال مرشح المياه
 2. الغطاء
 3. مرشح مياه MAXTRA PRO
 4. القمع
 5. الإبريق / الوعاء
 6. حلقة مانعة للتسرب من السيليكون
 7. ميزاب الصنوبر

- EN**
1. Water filter exchange indicator
 2. Lid
 3. MAXTRA PRO water filter
 4. Funnel
 5. Jug / Tank
 6. Silicone sealing ring
 7. Tap spout

Merhaba! BRITA'yı seçtiğiniz için teşekkür ederiz.

BRITA ile filtrelenmiş su – kendiniz için, aileniz için ve çevre için! Yeni ürününüzü keyifle kullanmanızı diliyoruz. 😊

MAXTRA PRO su filtreleri konusunda **uzman bilgi birikimimizin tamamı**:

Benzersiz BRITA MicroFlow teknolojisine sahip MAXTRA PRO: **Süper ince örgü** eski borulardan gelen iri tanecikli parçaları tutarken, **yüksek performanslı ilave filtre örgüsü** ise musluk suyundan gelen en küçük* parçacıkları bile (* $\geq 30 \mu\text{m}$) tutar..

Güçlü İyon Değiştirici İnciler

- Daha yumuşak su için, cihazlarınızı korumak için*
- kurşun ve bakır gibi metallerin azaltılması için

Hindistan Cevizi Kabuklarından Üretilen Doğal MikroKarbon İnciler

- klor gibi kokuyu ve tadı bozan maddeleri azaltır
- lezzetli ve taze filtrelenmiş su sağlar*

MAXTRA PRO su filtresinin azami kullanım ömrü 150 litre veya 4 haftadır.

İdeal filtre performansı için:

Lütfen sadece soğuk musluk suyunu filtreleyin.

Lütfen BRITA su filtrelerini sadece belediye su arıtma tesislerinden gelen musluk suyu ile kullanın – sadece bu su, içme suyu kalitesine ilişkin yasal gereklilikleri karşılar.

Önemli: Filtrelenmiş suyu serin bir yerde saklayın ve 24 saat içinde kullanın.

Musluk suyunun kaynatılmasına yönelik resmi bir bildiri olduğunda, bu BRITA ile filtrelenmiş su için de geçerlidir. Kural: önce filtreleyin sonra kaynatın!

Suyun kaynatılmasına yönelik bildiri yürürlükten kalktığına, lütfen sùrahiyi tamamen temizleyin ve yeni bir su filtresi takın.

Bazı kişiler için (ör. bebekler ve bağıışıklık sistemi bozuk olanlar), genellikle musluk suyunun kaynatılması önerilir.

En yüksek kalite ve hijyen

50 yılı aşkın su filtreleme deneyiminin anlamı:

- ✓ İnovasyon
- ✓ En yüksek kalite

Yüksek kalite standartlarımızı karşılamak için sıkı iç ve dış kalite kontrolleri uygulanmaktadır.

Her MAXTRA PRO su filtresi üretim sırasında hijyen amaçları doğrultusunda sıcak buharla işleminden geçer ve ardından koruyucu

bir folyo ile paketlenir. (Not: su filtresi, buhar işleminden sonra yoğuşma nedeniyle nemli olabilir).

MAXTRA PRO su filtresinin filtre malzemesi, hijyenik sebeplerle gümüşle özel bir işleme tabi tutulur.

Suya az miktarda gümüş salınabilir. Bu, Dünya Sağlık Örgütü (DSÖ) önerileri ile uyumludur.

BRITA, su filtresinin düzenli olarak değiştirilmesini önerir. Lütfen önerilen temizlik prosedürlerini ve filtrenin hazırlanmasına ilişkin tavsiyeyi izleyin (bölüm 1 - 7). Sürahi düzenli olarak temizlenmelidir.

Not:

Sürahi bir süre kullanılmayacaksa, su filtresini çıkarın, sürahiyi boşaltın ve su filtresini boş huniye gevşek bir şekilde yerleştirin. Lütfen bölüm 7 "MAXTRA PRO su filtresini değiştirme" kapsamına bakın.

Çalıştırma - çok kolay

1 Filtreli sürahinizi ilk kullanımdan önce ve her filtre değişiminde temizleyin

En ideal temizlik sonuçları için, BRITA PerfectFit hunisini ters çevirin ve BRITA PerfectFit mekanizmasını birkaç saniye boyunca musluk suyuyla yıkayın (BRITA Flow hariç). Sürahi, ilk kullanımdan önce ve su filtresi her değiştirildiğinde temizlenmelidir - huni ve sürahi kısmı bulaşık makinesinde (maks. 50°C) veya elde yıkanabilir. Lütfen BRITA Flow filtreli su sebilini soğuk ya da ılık su kullanarak yalnızca elde yıkayın.

Cam Sürahi: Genellikle, Cam Sürahi sızdırmazlık halkaları bulaşık makinesinde yıkanabilir, ancak yine de elde yıkamanızı öneririz. Aksi halde, hafif renk bozulması oluşabilir. Silikon sızdırmazlık halkasını huniye yeniden takmadan önce tamamen kurutun.

BRITA Smart Light'lı kapak **A1 + **A2****

Lütfen kapağı temizlemeden önce BRITA Smart Light'ı çıkarın (saat yönünün tersine çevirin (x)).

BRITA Smart Light bulaşık makinesinde yıkanmamalıdır. BRITA Smart Light'ı elle çıkarın ve yumuşak, nemli bir bezle temizleyin.

Çıkarılmayan BRITA Memo'lu kapak **J**

Bulaşık makinesinde yıkanamadığı için lütfen kapağı elde temizleyin.

2 MAXTRA PRO su filtresini hazırlama **B**

Temiz sürahiyi soğuk su ile doldurun.

Su filtresini bu suya daldırın ve fazla havayı çıkarmak için hafifçe sallayın. Su filtresini çıkarıp sürahideki suyu dökün.

3 MAXTRA PRO su filtresini yerleřtirme C

BRITA PerfectFit Sistemi, MAXTRA PRO su filtresi ile huni arasında mükemmel bir uyum ve sızdırmazlık sağlamak için geliřtirilmiřtir. Huniyi sūrahiye oturtun ve su filtresini huniye sıkıca yerleřtirin. Huniye su doldurulduėunda ařaėıdaki hazneye su geçiři olmuyorsa, lūtfen su filtresini ařaėı doėru daha da bastırın. BRITA, sadece BRITA MAXTRA PRO su filtreleri kullanıldıėında optimum filtrelemeyi garanti edebilir. BRITA PerfectFit Sistemi, BRITA Flow filtreli su sebilinde mevcut deėildir.

4 BRITA su filtreli sūrahiyi doldurma D E

Huni içindeki su otomatik olarak filtrelenerek ařaėıdaki sūrahi haznesinin içine akar. Sūrahinin doldurulma řekli, modeline veya kapaėının türüne baėlı olacaktır.

5 MAXTRA PRO su filtresini aktif hale getirme F

Optimum tat ve performans için lūtfen içmeden önce iki tam huni kadar musluk suyunu filtreden geçirin.

Bu ilk iki dolumdaki filtrelenmiř suyu dökmek yerine bitkilerinizi sulamak için kullanabilir, çevreyi koruma konusunda BRITA'ya destek olabilirsiniz.

6 Su filtresi deėiřtirme göstergesini ayarlama

Çok kullanıřlı! BRITA su filtreli sūrahi, ne zaman yeni bir su filtresine ihtiyacınız olduėunu söyleyecek.

Bunun için kapakta farklı deėiřtirme göstergeleri bulunur:

BRITA Smart Light G H I

Akıllı sensörü sadece son su filtresi deėiřiminden bu yana geçen zamanı ölçmez, ayrıca filtrelenen suyun hacmini de kaydeder. Sūrahiyi ilk kez kullanmadan önce (ve su filtresini her deėiřtirdiėinizde), LED göstergesi üç kez yeřil renkte yanıp söne kadar BRITA Smart Light reset tuřuna yaklařık 5-10 saniye basılı tutun.

Sūrahi řimdi kullanıma hazırdır.

Yanıp sönen ıřık, filtreyi ne zaman deėiřtirmeniz gerektiėini belirtir:

Yeřil yanıyor: Su filtresi en ideal řekilde filtrelemektedir.

Sarı yanıyor: Kısa bir süre içinde su filtresinin deėiřtirilmesi gerekecek demektir. Yeni bir filtreyi hazırda bulundurun.

Kırmızı yanıyor: Su filtresi deėiřim zamanı gelmiř demektir. Lūtfen filtrenizi deėiřtirin.

BRITA Smart Light tuřuna kısaca basıp çekerek filtre durumunu istediėiniz an kontrol edebilirsiniz.

BRITA Memo J K

BRITA Memo'yu ilk kez kullanmadan önce üstündeki koruyucu folyoyu çıkarın.

Su filtresini etkinleştirdikten sonra, göstergede dört çubuk görününceye ve iki kez yanıp sönünceye kadar „START“ tuşuna basılı tutun. Gösterge panelinin sağ altındaki yanıp sönen nokta şu anlama gelir: “Gösterge aktif olarak çalışmaktadır.”

Göstergedeki 4 çizginin tamamı kaybolduktan sonra gösterge paneli yanıp sönüyorsa, filtre değişim zamanı gelmiş demektir.

7 MAXTRA PRO su filtresini değiştirme L

Su filtresini yerinden çıkarın ve bölüm 1-6 arasındaki adımları izleyin.

Önemli bilgi

BRITA su filtreli sürahiyi ve MAXTRA PRO su filtresini asla doğrudan güneş altında bırakmayın ve ısı unsurlarından uzakta tutun (ör. su ısıtıcılar veya geleneksel fırınlar).



Onları karanlık, serin ve kuru bir yerde saklamak (ve yeni su filtrelerini orijinal ambalajı içinde saklamak) iyi olacaktır. BRITA Smart Light'ı çocukların ulaşamayacağı yerlerde saklayın (yutma riski).

Potasyuma karşı hassasiyet

Filtreleme ilk başta suyun potasyum içeriğinde biraz yükselmeye neden olur. Bu zararsızdır (ör. BRITA ile filtrelenmiş 1 litre su, bir elmaya kıyasla daha az potasyum içerir).

Böbrek hastalığınız varsa ve/veya potasyum kısıtlı özel bir diyeti izlemeniz gerekiyorsa, BRITA su filtresini kullanmadan önce lütfen doktorunuza danışın.

Doğal kalıntılar

BRITA aktif karbon tanecikleri, doğal kökenlidir ve bu nedenle doğal varyasyonlar meydana gelebilir.

Düşük hacimdeki küçük karbon parçacıkları, siyah parçacıklar olarak görebileceğiniz şekilde filtrelenmiş suya karışabilir.

Bu parçacıklar sağlığınıza zararlı değildir, çünkü yutulurlarsa, değişime uğramadan doğal yollarla vücuttan geçerler.

Filtrelenmiş suyunuzda karbon parçacıkları görürseniz, su filtrenizi görünür hiçbir parçacık kalmayınca kadar durulamanızı öneririz.

İmha ve yedek parçalar

BRITA Smart Light ve BRITA Memo, bir pil kullanır (kullanım ömrü yaklaşık beş yıldır).

Kullanım ömrünün sonunda değiştirme göstergesi çıkarılmalı ve resmi yönetmelikler doğrultusunda uygun biçimde imha edilmelidir.



BRITA Smart Light

Saat yönü tersine döndürün ve kapaktan çıkarın.

BRITA Memo

Bir tornavida kullanarak kaldırın (lütfen BRITA Memo'yu yalnızca atacağınız zaman yerinden çıkarın).

BRITA su filtreli sürahi ve su filtresi

Bunları yerel yönetmeliklere göre imha edin.

Sürdürülebilirlik bizim için önemli:

Ürünlerimizin yaşam döngüsünü uzatmak için size yedek parçaları sağlamaktan mutluluk duyarız.

Yedek parçalar hakkında herhangi bir sorunuz varsa, BRITA müşteri hizmetleri ile iletişime geçin: 08504700740.

Sorumluluktan Muafiyet

Kullanım talimatlarındaki bilgilere uyulmaması halinde BRITA'nın herhangi bir sorumluluk kabul etmediğini anlayışla karşılamanızı rica ederiz.

Sormak istediğiniz başka bir şey daha mı var?

O zaman brita.net adresimizden bizi ziyaret edin.

* Bu su filtreleme sistemi, DIN EN 17093:2018'e göre kurşun, bakır, klor ve karbonat sertliği için test edilmiştir (120 litreye kadar kireç azaltımı onaylanmıştır).

Pozdrav i hvala što ste odabrali proizvod tvrtke BRITA.

Filtrirana voda BRITA – za vas, vašu obitelj i okoliš! Uživajte koristeći svoj novi proizvod!



Cjelokupno naše stručno znanje o filtrima za vodu MAXTRA PRO: MAXTRA PRO s našom jedinstvenom tehnologijom BRITA MicroFlow: **Vrlo sitna mrežica** hvata grube čestice iz starih cjevovoda, a **dodatna mrežica filtra iznimne učinkovitosti** zadržava čak i najsitnije* čestice (* $\geq 30 \mu\text{m}$) iz vode iz slavine.

Snažne kuglice za izmjenu iona

- za mekšu vodu, za zaštitu vaših uređaja*
- za smanjenje metala kao što su olovo i bakar

Prirodan MircoCarbon od kokosovih ljuski

- smanjuje neugodne mirise i ostale tvari koje utječu na okus, primjerice klor
- omogućuje svježiju filtriranu vodu izvrsna okusa*

Maksimalni vijek trajanja filtra za vodu MAXTRA PRO jest 150 litara ili četiri tjedna.

Optimalna učinkovitost filtra



Za filtriranje upotrebljavajte isključivo hladnu vodu iz slavine.

Filtre za vodu BRITA koristite samo s vodom iz slavine iz komunalnih uređaja za pročišćavanje vode – jedino to zadovoljava zakonske uvjete za kvalitetu pitke vode.

Važno: čuvajte filtriranu vodu na hladnom mjestu i upotrijebite u roku od 24 sata.

Službeni savjeti za prokuhavanje vode iz slavine odnose se i na vodu filtriranu proizvodima BRITA. Pravilo je: prvo filtrirajte, a zatim prokuhajte!

Ako ovaj savjet više ne vrijedi, temeljito očistite vrč i umetnite novi filter za vodu.

Za neke skupine ljudi (npr. novorođenčad i osobe s oslabljenim imunitetom) obično se preporučuje prokuhavanje vode iz slavine.

Najviša kvaliteta i higijena

Više od 50 godina iskustva filtriranja vode dokazuje:

- ✓ inovaciju
- ✓ najvišu kvalitetu

Kako bismo zadovoljili svoje visoke standarde kvalitete, definirane su stroge unutarnje i vanjske kontrole kvalitete.

Svaki filter za vodu MAXTRA PRO prolazi obradu vrućom parom u higijenske svrhe tijekom proizvodnje, a zatim se pakira u

zaštitnu foliju (Napomena: filter za vodu može biti vlažan zbog kondenzacije nakon obrade parom.).

Filterarski materijal filtra za vodu MAXTRA PRO podvrgava se posebnom tretmanu srebrom zbog higijenskih razloga.

Mala količina srebra može se ispustiti u vodu. To je u skladu s preporukama Svjetske zdravstvene organizacije (WHO).

BRITA preporučuje redovitu zamjenu filtra za vodu. Slijedite preporučene postupke čišćenja i savjete o pripremi filtra (poglavlje 1. - 7.). Vrč treba redovito čistiti.

Napomena:

Ako se vrč neko vrijeme ne koristi, uklonite filter za vodu, ispraznite vrč i olabavite te zamijenite filter za vodu u praznom lijevku.

Pogledajte poglavlje 7. Promjena filtra za vodu MAXTRA PRO.

Rad - vrlo jednostavan

1 Očistite prije prve uporabe i svaki put kada promijenite filter za vodu

Za optimalne rezultate čišćenja okrenite lijevak BRITA PerfectFit naopako i ispirite mehanizam BRITA PerfectFit vodom iz slavine nekoliko sekundi (osim dijela BRITA Flow). Vrč treba očistiti prije prve uporabe i kada promijenite filter za vodu - lijevak i vrč sigurni su za perilicu posuđa (maksimalno 50 °C) ili se mogu očistiti ručno! BRITA Flow čistite samo ručno hladnom ili mlakom vodom.

Stakleni vrč: Općenito, brtveni prstenovi staklenog vrča otporni su na perilicu posuđa, ali i dalje preporučujemo ručno pranje. U suprotnome može doći do blage promjene boje. Temeljito ga osušite prije nego što ga ponovno spojite na lijevak.

Poklopac s opcijom BRITA Smart Light (A1) + (A2)

Prije čišćenja poklopca uklonite BRITA Smart Light (okrenite u smjeru suprotnom od kazaljke na satu (x)).

BRITA Smart Light ne smijete prati u perilici posuđa! Rukom uklonite BRITA Smart Light s pomoću mekane i vlažne krpe.

Poklopac sa sustavom BRITA Memo (J)

Očistite poklopac ručno jer nije siguran za perilicu posuđa!

2 Priprema filtra za vodu MAXTRA PRO (B)

Oprani vrč napunite hladnom vodom.

Uronite filter za vodu i lagano protresite kako biste uklonili višak zraka. Uklonite filter za vodu i ulijte vodu u vrč. Gotovo!

3 Umetanje filtra za vodu MAXTRA PRO (C)

Sustav BRITA PerfectFit razvijen je kako bi postigao idealno prijanjanje i brtvljenje između filtra za vodu MAXTRA PRO i lijevka. Umetnite lijevak u vrč i stavite filter za vodu čvrsto u lijevak. Gurnite

filtrar za vodu dalje prema dolje ako voda ne teče. BRITA može jamčiti optimalnu filtraciju samo ako se koriste filtri za vodu BRITA MAXTRA PRO. Sustav BRITA PerfectFit nije uključen u BRITA Flow.

4 Punjenje BRITA vrča s filtrom za vodu **(D)** **(E)**

Voda u lijevku automatski se filtrira i ulijeva u vrč. Način punjenja vrča ovisi o modelu ili vrsti poklopca.

5 Aktiviranje filtra za vodu MAXTRA PRO **(F)**

Za optimalan okus i učinkovitost pričekajte da dva puna lijevaka vode iz slavine prođu kroz filter prije pijenja.

Da biste se pridružili projektu BRITA u zaštiti okoliša, možete koristiti ovu filtriranu vodu za zalijevanje svojih biljaka.

6 Postavljanje indikatora zamjene filtra za vodu

Kako praktično! BRITA vrč za filtriranje vode reći će vam kada vam treba novi filter za vodu.

Postoje različiti pokazatelji zamjene u poklopcu:

BRITA Smart Light **(G)** **(H)** **(I)**

Njegov inteligentni senzor ne samo da mjeri vrijeme od posljednje zamjene filtra za vodu, već bilježi i volumen filtrirane vode. Prije prvog korištenja vrča (i nakon svake promjene filtra za vodu) pritisnite gumb za resetiranje BRITA Smart Light na otprilike 5 do 10 sekundi dok LED indikator tri puta ne zatreperi zeleno.

Sada je vrč spreman za uporabu.

Trepereće svjetlo označava kada biste trebali zamijeniti filter:

Zeleno: Filter za vodu optimalno filtrira.

Žuto: Uskoro će trebati promijeniti filter za vodu. Razmislite o kupnji novog!

Crveno: Zamijenite filter za vodu!

Status filtra možete provjeriti u bilo kojem trenutku kratkim pritiskom na BRITA Smart Light.

BRITA Memo **(J)** **(K)**

Uklonite zaštitnu foliju prije prve uporabe sustava BRITA Memo. Nakon aktiviranja filtra za vodu pritisnite i držite gumb START dok se na zaslonu ne pojave četiri trake i dvaput zatrepere. Trepćuća točka u donjem desnom kutu jedinice zaslona znači: Aktivan Memo.

Novi filter za vodu potreban je ako zatreperi prazna jedinica zaslona.

7 Promjena filtra za vodu MAXTRA PRO **(L)**

Jednostavno uklonite filter za vodu i slijedite korake uputa od 1 do 6.

Važne informacije

BRITA vrč za filtriranje vode i filter za vodu MAXTRA PRO nikada ne izlažite izravno sunčevoj svjetlosti i držite ih dalje od grijaćih elemenata (npr. kuhala za vodu ili konvencionalnih peći).



Bolje ih je držati na tamnom, hladnom i suhom mjestu (čuvajte nove filtre za vodu u originalnom pakiranju). Brita Smart Light čuvajte izvan dohvata djece (rizik od gutanja)!

Osjetljivi ste na kalij?

Filtriranje u početku uzrokuje blago povišenje sadržaja kalija u vodi. To je bezopasno (npr. 1 litra BRITA filtrirane vode sadrži manje kalija od jabuke).

Posavjetujte se s liječnikom prije uporabe filtra za vodu BRITA ako bolujete od bubrežnih tegoba ili morate slijediti posebnu dijetu s niskim sadržajem kalija.

Prirodni tragovi

Kuglice s aktivnim ugljenom BRITA prirodnog su podrijetla, stoga se mogu pojaviti prirodne varijacije.

Mali volumen malih čestica ugljika može dospjeti u filtriranu vodu, na što ukazuju crne čestice.

Te čestice nisu štetne za vaše zdravlje jer prirodno prolaze kroz tijelo nepromijenjene ako se progutaju.

Ako otkrijete čestice ugljika u filtriranoj vodi, BRITA preporučuje ispiranje filtra za vodu dok se više ne vide čestice.

Zbrinjavanje i rezervni dijelovi

BRITA Smart Light i BRITA Memo koriste baterije (vijek trajanja jest približno pet godina).

Indikator zamjene treba ukloniti na kraju vijeka trajanja i pravilno zbrinuti u skladu sa zakonskim propisima.



BRITA Smart Light

Zakrenite u smjeru suprotnom od kazaljke na satu i uklonite s poklopca.

BRITA Memo

Podignite odvijačem (uklonite ga isključivo u svrhu zbrinjavanja).

BRITA BRITA vrč s filtrom za vodu i filter za vodu

Zbrinite ih u skladu s lokalnim propisima.

Održivost nam je jako važna:

Rado ćemo vas opskrbiti rezervnim dijelovima kako bismo produljili trajanje svojih proizvoda.

Ako imate bilo kakvih pitanja o rezervnim dijelovima, obratite se službi za korisnike tvrtke BRITA ili lokalnom distributeru.

Odricanje od odgovornosti

Molimo vas za razumijevanje jer tvrtka BRITA ne prihvaća odgovornost ako se ne poštuju podaci iz uputa za uporabu.

Imate li dodatnih pitanja?

Posjetite nas na brita.net

* Ovaj sustav filtriranja vode testiran je na olovo, bakar, klor i karbonatnu tvrdoću u skladu sa standardom DIN EN 17093:2018 (kamenac je certificiran sa smanjenjem za 120 l).

Pozdravljeni! Zahvaljujemo se vam, da ste izbrali izdelek BRITA.

Voda, filtrirana s sistemom BRITA – za vas, vašo družino in okolje!
Uživajte pri uporabi svojega novega izdelka!



Vse naše strokovno znanje združeno v vodnih filtrih MAXTRA PRO: edinstvena tehnologija BRITA MicroFlow v MAXTRA PRO: **zelo gosta mreža**, ki ujame grobe trde delce iz starih vodovodnih cevi in **dodatna izjemno zmogljiva filtrirna mrežica**, ki zadrži celo najmanjše* delce ($* \geq 30 \mu\text{m}$) v vodi iz pipe.

Zmogljive kroglice ionskega izmenjevalca

- za mehkejšo vodo, za zaščito vaših gospodinjskih aparatov*
- za zmanjšanje prisotnosti kovin kot sta svinec in baker

Naravni mikro delci oglja iz kokosovih luščin

- zmanjšujejo vsebnost klora in drugih snovi, ki poslabšajo vonj in okus
- zagotavljajo okusno, sveže filtrirano vodo*

Maksimalna življenjska doba vodnega filtra MAXTRA PRO je 150 litrov ali 4 tedne.

Optimalna zmogljivost filtriranja

Filtrirajte samo hladno vodo iz pipe.

Vodne filtre BRITA uporabljajte le z vodo iz pipe, ki je prečiščena v vodovodnem sistemu – le to izpolnjuje zakonske zahteve za kakovost pitne vode.

Pomembno: filtrirano vodo shranjujte na hladnem mestu in jo uporabite v 24 urah.

V primeru priporočila za prekuhavanje vode iz pipe to velja tudi za filtrirano vodo s sistemom BRITA. Pravilo je: najprej filtriranje, nato prekuhavanje.

Če priporočilo ne velja več, temeljito očistite vrč in vstavite novi vodni filter.

Za nekatere skupine ljudi (npr. dojenčke in ljudi z oslabljenim imunskim sistemom) je splošno priporočeno prekuhavanje vode iz pipe.

Najvišja kakovost in higiena

Več kot 50 let izkušenj z vodnimi filtri pomeni:

- ✓ inovativnost,
- ✓ najvišjo kakovost.

Da bi izpolnili lastne visoke standarde kakovosti, smo vzpostavili strog notranji in zunanji nadzor.

Vsak vodni filter MAXTRA PRO je med proizvodnjo obdelan z vročo vodno paro, za higienično neoporečnost, nato pa zapakiran v zaščitno folijo. (Opomba: vodni filter je lahko vlažen zaradi kondenzacije pri obdelavi z vodno paro).

Material vodnega filtra MAXTRA PRO je za zagotavljanje neoporečnosti dodatno obdelan s srebrom.

Minimalna količina srebra se lahko sprosti v vodo. To je v skladu s priporočili Svetovne zdravstvene organizacije (WHO).

BRITA priporoča redno menjavo vodnega filtra. Prosimo upoštevajte priporočene postopke čiščenja filtrirnega sistema in nasvete glede priprave filtrirnega vložka (poglavja 1–7). Vrč je treba redno čistiti.

Opomba:

Če vrč dlje časa ne bo v uporabi, odstranite vodni filter, izpraznite vrč in vodni filter ohlapno namestite na prazen lijak.

Preberite 7. poglavje »Menjava vodnega filtra MAXTRA PRO«.

Delovanje – zelo enostavno

1 Očistite pred prvo uporabo in ob vsaki menjavi vodnega filtra

Za optimalne rezultate čiščenja obrnite lijak z BRITA PerfectFit naokrog in ga nekaj sekund izpirajte z vodo iz pipe (razen v primeru BRITA Flow). Vrč je treba očistiti pred prvo uporabo in ob menjavi vodnega filtra – lijak in vrč sta primerna za pomivanje v pomivalnem stroju (največ 50 °C). Sistem BRITA Flow vedno očistite ročno in pri tem uporabite hladno ali mlačno vodo.

Stekleni vrč: Na splošno so tesnila steklenega vrča primerna za pranje v pomivalnem stroju, kljub temu pa priporočamo ročno pomivanje. Sicer lahko pride do blagega razbarvanja. Tesnilo temeljito osušite, preden ga ponovno namestite na lijak.

Pokrov z indikatorjem BRITA Smart Light (A1) + (A2)

Pred čiščenjem pokrova odstranite BRITA Smart Light (obrnite ga v nasprotni smeri urnega kazalca).

Indikatorja BRITA Smart Light ne pomivajte v pomivalnem stroju! Odstranite indikator BRITA Smart Light in ga očistite z mehko, vlažno krpo.

Pokrov z indikatorjem BRITA Memo (J)

Ročno očistite pokrov, saj ta primeren za pomivanje v pomivalnem stroju.

2 Priprava vodnega filtra MAXTRA PRO (B)

Očiščen vrč napolnite s hladno vodo.

Vodni filter potopite v vodo in nežno pretresite, da odstranite odvečni zrak. Vodni filter odstranite in odlijte vodo iz vrča. Opravljeno!

3 Namestitev vodnega filtra MAXTRA PRO (C)

Sistem BRITA PerfectFit je bil razvit za popolno prileganje in tesnjenje med vodnim filtrom MAXTRA PRO in lijakom.

Lijak vstavite v vrč in vodni filter trdno namestite v lijak. Vodni filter potisnite še malo navzdol, če voda ne teče skozi. BRITA lahko zagotovi optimalno filtriranje le ob uporabi originalnih vodnih filtrov BRITA MAXTRA PRO. Sistem BRITA PerfectFit ni vključen v BRITA Flow.

4 Polnjenje vrča za filtriranje vode BRITA (D) (E)

Filtriranje vode v lijaku poteka samodejno in voda se steka v vrč. Kako se lijak napolni, je odvisno od modela ali vrste pokrova.

5 Aktiviranje vodnega filtra MAXTRA PRO (F)

Predn začnete piti filtrirano vodo, prefiltrirajte dva polna lijaka vode za optimalen okus in zmogljivost filtra.

Da bi se pridružili družbi BRITA pri skrbi za okolje, lahko prva dva lijaka vode uporabite za zalivanje rastlin.

6 Nastavitev indikatorja za zamenjavo vodnega filtra

Kako priročno! Vrč za filtriranje vode BRITA vam bo povedal, kdaj potrebujete novi vodni filter.

V pokrovu so lahko nameščeni različni indikatorji za zamenjavo:

BRITA Smart Light **G** **H** **I**

Inteligentni senzor meri čas od zadnje menjave vodnega filtra, prav tako pa meri količino filtrirane vode. Pred prvo uporabo vrča (in ob vsaki menjavi vodnega filtra) pritisnite gumb na indikatorju BRITA Smart Light za približno 5–10 sekund, da LED lučka trikrat zasveti zeleno. Zdaj je vrč pripravljen za uporabo.

Utripajoča lučka označuje, kdaj morate zamenjati filter:

Zelena: vodni filter filtrira optimalno.

Rumena: kmalu bo treba zamenjati vodni filter. Čas je za nakup novega filtra!

Rdeča: zamenjajte vodni filter!

Status filtra lahko preverite kadar koli, tako da na kratko pritisnete gumb na BRITA Smart Light.

BRITA Memo **J** **K**

Pred prvo uporabo indikatorja BRITA Memo odstranite zaščitno folijo.

Po aktiviranju vodnega filtra pritisnite in pridržite gumb »START«, dokler se na zaslonu ne prikažejo štiri črtice in utripnejo dvakrat. Utripajoča pika v desnem spodnjem kotu zaslona pomeni: »Memo deluje«.

Ko utripa prazna ekranček, je treba zamenjati filter.

7 Menjava vodnega filtra MAXTRA PRO **L**

Preprosto odstranite vodni filter in sledite korakom od 1 do 6 v navodilih.

Pomembne informacije

Vrča za filtriranje vode BRITA in vodnega filtra MAXTRA PRO nikoli ne izpostavljajte soncu in ju ne uporabljajte v bližini grelnih elementov (npr. štedilnika ali klasičnih pečic).

Vrč shranjujte na temnem, hladnem in suhem mestu (nove vodne filtre pa hranite v originalni embalaži). Indikator BRITA Smart Light shranjujte izven dosega otrok (nevarnost zaužitja).



Občutljivi na kalij?

Filtriranje sprva povzroči blago povečanje vsebnosti kalija v vodi. To je neškodljivo (npr. en liter vode, filtrirane s sistemom BRITA, vsebuje manj kalija kot jabolko).

Posvetujte se z zdravnikom pred uporabo vodnega filtra BRITA, če imate ledvično obolenje ali imate posebno dieto z nizko vsebnostjo kalija.

Naravni sledovi

Kroglice z aktivnim ogljem BRITA so naravnega izvora, zato lahko pride do naravnih odstopanj.

Manjša količina teh naravnih delcev oglja lahko zaide v filtrirano vodo, kar lahko opazite kot drobne črne delce.

Ti delci so neškodljivi, saj ob zaužitju nespremenjeni naravno prehajajo skozi telo.

Če odkrijete delce oglja v filtrirani vodi, BRITA priporoča, da vodni filter spirate, dokler ni več vidnih delcev.

Odlaganje in nadomestni deli

BRITA Smart Light in BRITA Memo uporabljata baterije (življenjska doba približno pet let).

Indikator za zamenjavo je treba odstraniti na koncu njegove življenjske dobe in ustrezno odložiti v skladu s predpisi.



BRITA Smart Light

Obrnite v nasprotni smeri urnega kazalca in odstranite s pokrova.

BRITA Memo

Dvignite s pomočjo izvijača (odstranite le z namenom odlaganja).

Vrč za filtriranje vode BRITA in vodni filter

Odložite v skladu z lokalnimi predpisi.

Trajnost nam je pomembna:

Z veseljem vam bomo zagotovili nadomestne dele, da podaljšamo življenjsko dobo svojih izdelkov.

Če imate vprašanja v zvezi z nadomestnimi deli, stopite v stik s podporo za stranke BRITA ali svojim lokalnim distributerjem.

Izključitev odgovornosti

Prosimo vas za razumevanje, ker podjetje BRITA ne prevzema odgovornosti v primeru neupoštevanja informacij v navodilih za uporabo.

Ali imate nadaljnja vprašanja?

Obiščite nas na brita.net

* Ta sistem za filtriranje vode je preizkušen za svinec, baker, klor in karbonatno trdoto v skladu z DIN EN 17093:2018 (za vodni kamen je potrjeno zmanjšanje za 120 l).

BRITA نُرْحَبُ بِكَ وَنَشْكُرُكَ عَلَى اخْتِيَارِ.

إمن أجلك أنت، وعائلتك، والبيئة – BRITA ماء مرشح باستخدام مرشح إنتمنى أن تستمتع باستخدام منتجك الجديد



MAXTRA PRO كل خبراتنا المُتخصِّصة مع مرشحات مياه
الفريدة BRITA MicroFlow technology مع تكنولوجيا MAXTRA PRO
،تلتقط شبكة دقيقة للغاية للجسيمات الخشنة المُترسِّبة في الأنابيب القديمة
بينما تحتجز شبكة المرشح الإضافية عالية الأداء حتى
بإدق* الجسيمات (≤ 30 ميكرومتر) من مياه الصنبور

القوية Ion-exchange pearls حبيبات

- للحصول على مياه أكثر نقاوة، تحمي أجهزتك
- لتقليل المعادن مثل الرصاص والنحاس

الطبيعي من قشور جوز الهند MicroCarbon كربون

- لتقليل من المواد التي تُفسد الرائحة والمذاق مثل الكلور
 - لتوفير مياه مُرشَّحة مُنعشة ذات مذاق رائع
- هو ١٥٠ لترًا أو أربعة أسابيع MAXTRA PRO الحد الأقصى لعمر مرشح مياه



حش رمل قئ: اف اءاء

يُرجى ترشيح مياه الصنبور الباردة فقط
فقط مع مياه الصنبور من BRITA يُرجى استخدام مرشحات مياه
محطات معالجة المياه المحلية؛ فهي الوحيدة التي تُلبي المتطلبات القانونية
لجودة مياه الشرب
هام: احتفظ بالمياه المُرشَّحة في مكان بارد، واستخدمها خلال ٢٤ ساعة
BRITA تنطبق نفس النصيحة الرسمية الخاصة بغلي مياه الصنبور على مياه
!المُرشَّحة. القاعدة هي: ابدأ بالترشيح، ثم الغلي
إذا لم تُعد هذه النصيحة مُطبَّقة، فيُرجى تنظيف الإبريق جيدًا
وإدخال مرشح مياه جديد
في حالة الاستخدام مع مجموعات مُعيَّنة من الأشخاص (مثل الأطفال الرُضَّع أو الذين يُعانون من ضعف
المناعة)، يُنصح بوجه عام بغلي مياه الصنبور

أعلى مستويات الجودة والنظافة

:تعني الخبرة في مرشحات المياه لأكثر من ٥٠ عامًا
الابتكار -
أعلى مستويات الجودة -

لوفاء بمعايير الجودة العالية التي اخترناها، نتبع مجموعة من ضوابط الجودة
الداخلية والخارجية الصارمة
للمعالجة MAXTRA PRO يخضع كل مرشح مياه
،بالبخار الساخن لأغراض صحية أثناء عملية التصنيع
ثم يتم تغليفه في رقاقة واقية. (ملاحظة: قد يكون مرشح المياه رطبًا
(بسبب التكثف الناتج عن المعالجة بالبخار

MAXTRA PRO تخضع مادة الترشيح في مرشح مياه

إلى معالجة خاصة بالفضة لأسباب صحية
قد تنطلق كمية صغيرة من الفضة في المياه. تتماشى هذه الكمية
(WHO). مع توصيات منظمة الصحة العالمية
بإستبدال مرشح المياه بانتظام BRITA تُوصي

يُرجى اتّباع إجراءات التنظيف المُوصى بها والنصيحة الخاصة
(بتجهيز المرشح (الفصول من الأول إلى السابع
يجب تنظيف الإبريق بانتظام

ملاحظة:

إذا لم يتم استخدام الإبريق لفترة من الوقت، فيُرجى إزالة مرشح المياه
وتفريغ الإبريق، وإعادة تركيب مرشح المياه دون إحكام داخل القمع
الفارغ
". MAXTRA PRO يُرجى الرجوع إلى الفصل السابع "تغيير مرشح مياه

التشغيل – في غاية السهولة

1 احرص على تنظيف المنتج قبل الاستخدام لأول مرة وفي كل مرة تقوم فيها بتغيير

مرشح المياه

BRITA PerfectFit للحصول على أفضل نتائج التنظيف، اقلب قمع
بمياه الصنبور BRITA PerfectFit واشطف أجزاء
يجب تنظيف الإبريق (BRITA Flow ليضع ثوانٍ (باستثناء
قبل الاستخدام لأول مرة وعند تغيير مرشح المياه؛
استخدام القمع والإبريق آمن مع غسالة الصحون (درجة حرارة ٥٥° مئوية بحد أقصى) أو يمكن
باليد فقط باستخدام ماء بارد أو فاتر BRITA Flow تنظيفهما باليد! يُرجى تنظيف
الإبريق الزجاجي: بوجه عام، الحلقات المانعة للتسرّب في الإبريق الزجاجي قابلة للغسل في غسالة
الصحون، لكننا نُوصي بغسلها باليد. وإلا
قد يحدث تغيّر طفيف في اللون. احرص على تجفيفها جيدًا وإعادة تركيبها في القمع

BRITA Smart Light الغطاء مع A1 + A2

قبل تنظيف الغطاء (من خلال التدوير BRITA Smart Light يُرجى إزالة
(X) عكس اتجاه عقارب الساعة
إفي غسالة الصحون BRITA Smart Light يجب عدم غسل
باليد وتنظيفه باستخدام BRITA Smart Light يُرجى إزالة
قطعة قماش ناعمة ورطبة

غير قابل للإزالة J BRITA Memo غطاء مع

يُرجى تنظيف الغطاء باليد، لأن استخدامه غير آمن مع غسالة الصحون

2 MAXTRA PRO إعداد مرشح مياه B

املاً الإبريق النظيف بالمياه الباردة
اغمر مرشح المياه ورُجّه بخفّة للتخلص من أي
هواء زائد. قُم بإزالة مرشح المياه وتخلّص من المياه في الإبريق
إلقد انتهيت

3 MAXTRA PRO إدخال مرشح مياه C

لضمان BRITA PerfectFit System تم تطوير
والقمع MAXTRA PRO إحكام التركيب ومنع التسرّب بين مرشح مياه
أدخل القمع في الإبريق، وضع مرشح المياه بإحكام
في القمع. يُرجى الضغط على مرشح المياه إلى أسفل
أعلى مستويات الترشيح الفائق BRITA إذا لم تتدفّق المياه عبره. تضمن
BRITA MAXTRA PRO فقط عند استخدام مرشحات مياه
BRITA Flow غير مُتضمّن في BRITA PerfectFit System إن

4 BRITA تعبئة إبريق مرشح المياه D E

يتم ترشيح المياه الموجودة في القمع تلقائيًا وتتدفّق داخل الإبريق
تتعتمد طريقة امتلاء الإبريق على طراز أو نوع الغطاء

5 MAXTRA PRO تنشيط مرشح مياه (F)

للحصول على أفضل مذاق وأعلى أداء، يُرجى السماح بتدفق قمعين كاملين من مياه الصنبور عبر المرشح قبل الشرب في مساعيها لمُراعاة البيئة، يمكنك استخدام هذه BRITA للانضمام إلى المياه المرشحة في ريّ النباتات على سبيل المثال

6 ضبط مؤشر استبدال مرشح المياه

في معرفة متى تحتاج BRITA كم هو مُفيد! سيُساعدك إبريق مرشح المياه إلى مرشح مياه جديد
هناك مؤشرات استبدال مختلفة تُشير إلى ذلك في الغطاء

BRITA Smart Light (G) (H) (I)

لا يحسب جهاز الاستشعار الذكي الوقت منذ آخر مرة قمتَ فيها بتغيير المرشح فحسب، بل إنه يُسجّل أيضاً كمية المياه المرشحة. قبل استخدام الإبريق لأول مرة (ويعد كل مرة تقوم فيها BRITA Smart Light "بتغيير مرشح المياه)، اضغط على زر "إعادة ضبط LED لمدة خمس إلى عشر ثوانٍ تقريباً حتى يُومض مؤشر ثلاث مرات باللون الأخضر.
أصبح الإبريق الآن جاهزاً للاستخدام

يُشير الضوء الوامض إلى الوقت الذي تحتاج فيه إلى استبدال المرشح الأخضر: يعمل مرشح المياه بصورة مثالية
الأصفر: سيحين قريباً موعد تغيير مرشح المياه. فُكّر في
إشراء مرشح جديد

الأحمر: يُرجى تغيير مرشح المياه
يمكنك التحقّق من حالة المرشح الخاص بك في أي وقت من خلال الضغط لمدة قصيرة على
BRITA Smart Light.

BRITA Memo (J) (K)

لأول مرة BRITA Memo فُم بإزالة الرقاقة الواقية قبل استخدام
"عقب تنشيط مرشح المياه، اضغط مع الاستمرار على زر "بدء التشغيل حتى تظهر أربعة أسطر على وحدة العرض وتُومض مرتين
تعني النقطة الوامضة في الجزء السفلي الأيمن من وحدة العرض
"قيد التشغيل Memo".
ستحتاج إلى مرشح مياه جديد إذا بدأت وحدة العرض الخالية في الوميض

7 MAXTRA PRO تغيير مرشح مياه (L)

ما عليك سوى إزالة مرشح المياه، وأتباع التعليمات من ١ إلى ٦

معلومات مهمة

MAXTRA PRO ومرشح مياه BRITA تجنّب وضع إبريق مرشح المياه في الشمس مباشرة، واحرص على إبعادهما عن عناصر التسخين (مثل الغلاية الكهربائية أو الفرن التقليدي)
يُفضّل تخزينهما في مكان مُظلم وجاف وبارد (واحتفظ بمرشحات المياه الجديدة في عبوتها الأصلية). احفظ
(بعيداً عن متناول الأطفال) خطر الابتلاع BRITA Smart Light



هل لديك حساسية من البوتاسيوم؟

يُؤدّي الترشيح في الأساس إلى ارتفاع طفيف في محتوى البوتاسيوم في المياه. وهذا أمر غير ضار (على سبيل المثال يحتوي لتر واحد من الماء المرشح باستخدام مرشح

(على كمية بوتاسيوم أقل مما يوجد في تفاحة).
BRITA يُرجى استشارة طبيبك قبل استخدام مرشح مياه.
إذا كنت تُعاني من مرض في الكلى أو يجب عليك اتباع نظام غذائي قليل البوتاسيوم

العناصر الكيميائية الطبيعية

مصدرها طبيعي BRITA حبيبات الكربون المنشط من وبالتالي قد تظهر تباينات طبيعية قد تصل نسبة طفيفه من جزيئات الكربون الصغيرة إلى المياه المرشحة، والتي تظهر لك في صورة جسيمات سوداء وهذه الجسيمات غير ضارة على الصحة لأنها في حالة ابتلاعها تخرج من الجسم بصورة طبيعية كما هي دون أي تغيير، إذا اكتشفت وجود جزيئات كربون في المياه المرشحة بغسل مرشح المياه حتى تختفي كل الجزيئات BRITA تُوصي

التخلص من المنتج وقطع الغيار

بطاريات (يصل عمرها BRITA Memo و BRITA Smart Light يستخدم إلى خمسة أعوام تقريبًا). يجب إزالة مؤشر الاستبدال عند انتهاء عمره، والتخلص منه بطريقة مناسبة وفقًا للوائح المعمول بها.



BRITA Smart Light

أدره عكس اتجاه عقارب الساعة وقم بإزالته من الغطاء

BRITA Memo

(أخرجه باستخدام مفك براغي (يُرجى إزالته فقط بغرض التخلص منه

BRITA مرشح المياه وإبريق مرشح المياه

تخلص منهما وفقًا للوائح المحلية

الاستدامة أمر هام بالنسبة لنا

سيكون من دواعي سرورنا أن نُوفر لك قطع الغيار لزيادة عمر منتجاتنا أو الموزع المحلي BRITA يُرجى التواصل مع خدمة عملاء إذا كان لديك أي استفسار بشأن قطع الغيار

الإعفاء من المسؤولية

لا تتحمل أي BRITA نرجو أن تُدرك أن مسؤولية في حالة عدم اتباع المعلومات الواردة في إرشادات الاستخدام

هل لديك المزيد من الأسئلة؟

brita.net تفضل زيارة موقعنا

تم اختبار نظام مرشح المياه هذا من حيث عسر الرصاص، والنحاس، والكلور *
١٧٠٩٣:٢٠١٨ (تقليل مضمون لنسبة الكلور DIN EN والكربون وفقًا لمعيار
(L) حتى ١٢٠

Hello and thank you very much for choosing BRITA.

BRITA filtered water – for you, your family and the environment!
Have fun using your new product!



All of our expert knowledge with MAXTRA PRO water filters: The MAXTRA PRO with our unique BRITA MicroFlow technology: **Super-fine mesh** captures coarse particles from old pipeworks and the **additional high-performance filter mesh** retains even the finest* particles ($\geq 30 \mu\text{m}$) from tap water.

Powerful Ion-exchange pearls

- for softer water, to protect your appliances*
- for the reduction of metals such as lead and copper

Natural MicroCarbon from coconut shells

- reduces odor- and taste-impairing substances such as chlorine
- provides great-tasting, freshly filtered water*

The maximum lifespan of a MAXTRA PRO water filter is 150 litres or 4 weeks.

Optimum filter performance



Please only filter cold tap water.

Please only use BRITA water filters with tap water from municipal water treatment plants – only this meets the legal requirements for drinking water quality.

Important: store filtered water in a cool place and use within 24 hours.

Official advice for boiling tap water also applies to BRITA filtered water. The rule is: filter first, then boil!

If this advice no longer applies, please clean the jug thoroughly and insert a new water filter.

For certain groups of people (e.g. babies and people with impaired immunity) it is generally recommended that tap water should be boiled.

Highest quality & hygiene

Over 50 years of water filter experience stands for:

- ✓ Innovation
- ✓ the highest quality

In order to meet our high quality standards, there are strict internal and external quality controls in place.

Every MAXTRA PRO water filter undergoes treatment with hot steam for hygiene purposes during manufacture and is then packed in a protective foil. (Note: the water filter may be damp due to condensation following the steam treatment).

The filter material of the MAXTRA PRO water filter undergoes a special treatment with silver for hygiene reasons. A small quantity of silver may be released into the water. This is in line with the recommendations of the World Health Organization (WHO). BRITA recommends replacing the water filter regularly. Please follow the recommended cleaning procedures and advice on preparing the filter (chapters 1-7). The jug should be cleaned regularly.

Note:

If the jug is not being used for a while, remove the water filter, empty the jug and replace the water filter loosely in the empty funnel. Please refer to chapter 7 "Changing the MAXTRA PRO water filter".

Operation - very easy

1 Clean before the first use and every time you change the water filter

For optimum cleaning results, turn the BRITA PerfectFit funnel upside down and flush the BRITA PerfectFit mechanism with tap water for a few seconds (excluding BRITA Flow). The jug should be cleaned before the first use and when you change the water filter - the funnel and jug are dishwasher safe (max. 50° C) or can be cleaned by hand! Please clean your BRITA Flow only by hand with cold or lukewarm water.

Glass Jug: In general, the Glass Jug sealing rings are dishwasher proof, but we still recommend washing them by hand. Otherwise, slight discolouration may occur. Dry it thoroughly before reattaching it to the funnel.

Lid with BRITA Smart Light (A1) + (A2)

Please remove the BRITA Smart Light before cleaning the lid (turn counter-clockwise (x)).

The BRITA Smart Light must not be washed in the dishwasher! Remove the BRITA Smart Light by hand and clean with a soft, damp cloth.

Lid with non-removable BRITA Memo (J)

Please clean the lid by hand, as it is not dishwasher safe!

2 Preparing the MAXTRA PRO water filter (B)

Fill the clean jug with cold water.

Immerse the water filter and shake slightly to remove any excess air. Remove the water filter and pour away the water in the jug. Done!

3 Inserting the MAXTRA PRO water filter **C**

The BRITA PerfectFit System has been developed to create a perfect fit and seal between the MAXTRA PRO water filter and the funnel.

Insert the funnel into the jug and place the water filter firmly in the funnel. Please push the water filter further downwards if the water does not flow through. BRITA can only guarantee optimum filtration if BRITA MAXTRA PRO water filters are used.

The BRITA PerfectFit System is not included in BRITA Flow.

4 Filling the BRITA water filter jug **D** **E**

The water in the funnel is filtered automatically and flows into the jug. How the jug is filled will depend on the model or the type of lid.

5 Activating the MAXTRA PRO water filter **F**

For optimal taste and performance please allow two full funnels of tap water to pass through the filter before drinking.

To join BRITA in considering the environment, you can use this filtered water to water your plants, for example.

6 Setting the water filter exchange indicator

How handy! The BRITA water filter jug will tell you when you need a new water filter.

There are different exchange indicators for this in the lid:

BRITA Smart Light **G** **H** **I**

Its intelligent sensor not only measures the time since the water filter was last replaced, but also records the volume of filtered water.

Before using the jug for the first time (and after every time you change the water filter), press the BRITA Smart Light reset button for approx. 5-10 seconds until the LED indicator flashes green three times.

The jug is now ready to use.

The flashing light indicates when you should replace the filter:

Green: The water filter is filtering optimally.

Yellow: It will soon be time to change the water filter. Think about purchasing a new one!

Red: Please change the water filter!

You can check your filter status at any time by pressing briefly on the BRITA Smart Light.

BRITA Memo

Remove the protective foil before using BRITA Memo for the first time.

After activating the water filter, press and hold the „START“ button until four bars appear on the display and flash twice.

The flashing dot in the bottom right of the display unit means: “Memo in operation”.

A new water filter is required if the empty display unit flashes.

7 Changing the MAXTRA PRO water filter

Simply remove the water filter and follow steps 1 to 6 of the instructions.

Important information

Never place the BRITA water filter jug and the MAXTRA PRO water filter in full sun and keep away from heating elements (e.g. kettles or conventional ovens).



It is better to store them in a dark, cool and dry place (and keep new water filters in their original packaging). Store the BRITA Smart Light out of the reach of children (risk of swallowing)!

Sensitive to potassium?

Filtering initially causes a slight elevation in the potassium content of the water. This is harmless (e.g. 1 L of BRITA filtered water contains less potassium than an apple).

Please consult your doctor before using a BRITA water filter if you suffer from kidney disease or have to follow a special low-potassium diet.

Natural traces

The BRITA activated carbon beads are of natural origin and so natural variations may occur.

A low volume of small carbon particles can get into the filtered water, which you may see as black particles.

These particles are not harmful to your health because they pass naturally through the body unchanged if swallowed.

If you discover carbon particles in your filtered water, BRITA recommends rinsing the water filter until there are no more particles visible.



Disposal and spare parts

The BRITA Smart Light and BRITA Memo use batteries (lifespan of approx. 5 years).

The exchange indicator should be removed at the end of its lifespan and disposed of properly in accordance with the statutory regulations.

BRITA Smart Light

Rotate counter-clockwise and remove from the lid.

BRITA Memo

Lift out using a screwdriver (please only remove it for the purpose of disposal).

BRITA water filter jug and water filter

Dispose of these in accordance with the local regulations.

Sustainability is important to us:

We will be happy to supply you with spare parts to extend the lifecycle of our products.

Please contact the BRITA customer services or your local distributor if you have any questions about spare parts.

Exclusion of liability

We ask for your understanding that BRITA does not accept any liability if the information in the usage instructions is not followed.

Do you have any further questions?

Then visit us on brita.net

* This water filter system is tested for lead, copper, chlorine and carbonate hardness according to DIN EN 17093:2018 (limescale is certified to be reduced for 120L).

- TR** BRITA TURKEY SU
ÇÖZÜMLERİ, LIMITED ŞİRKETİ
Küçükbakkalköy Mh. Kayışdağı
Cd. No:1 Allianz Tower, K:4 D:13
PK:34750 Ataşehir - İstanbul
+902163315076
Müşteri Hizmetleri:
+08504700740
- HR** PROMOMARK d.o.o.
Andrije Kačića Miošića 17,
10410 Velika Gorica
+385 (0)1 5614 083
www.brita.hr
- SI** Bogart d.o.o.
Pšata 81a, 1262 Dol pri Ljubljani
00386 - 1 5628 227
00386 - 1 5628 228
www.brita.si
- AL** EUROBRANDS SH.P.K.
RR. PETRIT RADOVICKA,
GOD.145, NJESIA 11, PO Box
1507 TIRANE, ALBANIA
00355 - 682093924
00355 - 682093924
- ZA** Aperture Importer Trading CC
Unit 6, Meadowbrooke Estate,
Jacaranda Avenue, Olivedale,
Randburg 2185 Gauteng
(00 27) 082 569 8389
(00 27) 011 462 2605
(00 27) 011 462 2649
www.brita.co.za
- AE** 4Homes FZCO
Gold & Diamond Park,
Building 4, Office 133,
PO Box 61379, Dubai UAE
+971 4 3807611
www.brita.ae
- BA** Dotea d.o.o.
RS Stjepana Radica 9,
ME 88000 Mostar,
Bosnia and Herzegovina
00387 - 39 719 266
00387 - 36 32 32 90
- MK** Canmak DOO Skopje
KO Balzakova 5/9,
1000 SKOPJE,
North Macedonia
38971327597
- LB** Helou Trading
Fouad Chehab Str. ,
Sin-el-Fil, P.O.Box.
55308, Beirut, Lebanon
00961 1 490452
- OM** FMCG MUSCAT LLC
P.O. BOX 901
PC 114 JIBROO, OMAN
reachus@tecnaura.com
www.tecnaura.com
- NG** SUPERB LUXURY
PRODUCTS LIMITED
9th Floor, St. Nicholas House,
26 Catholic Mission Street,
101223 Lagos, Nigeria
+972-52-6162228